

Руководство по эксплуатации кровати для новорожденных

BABYRÖX

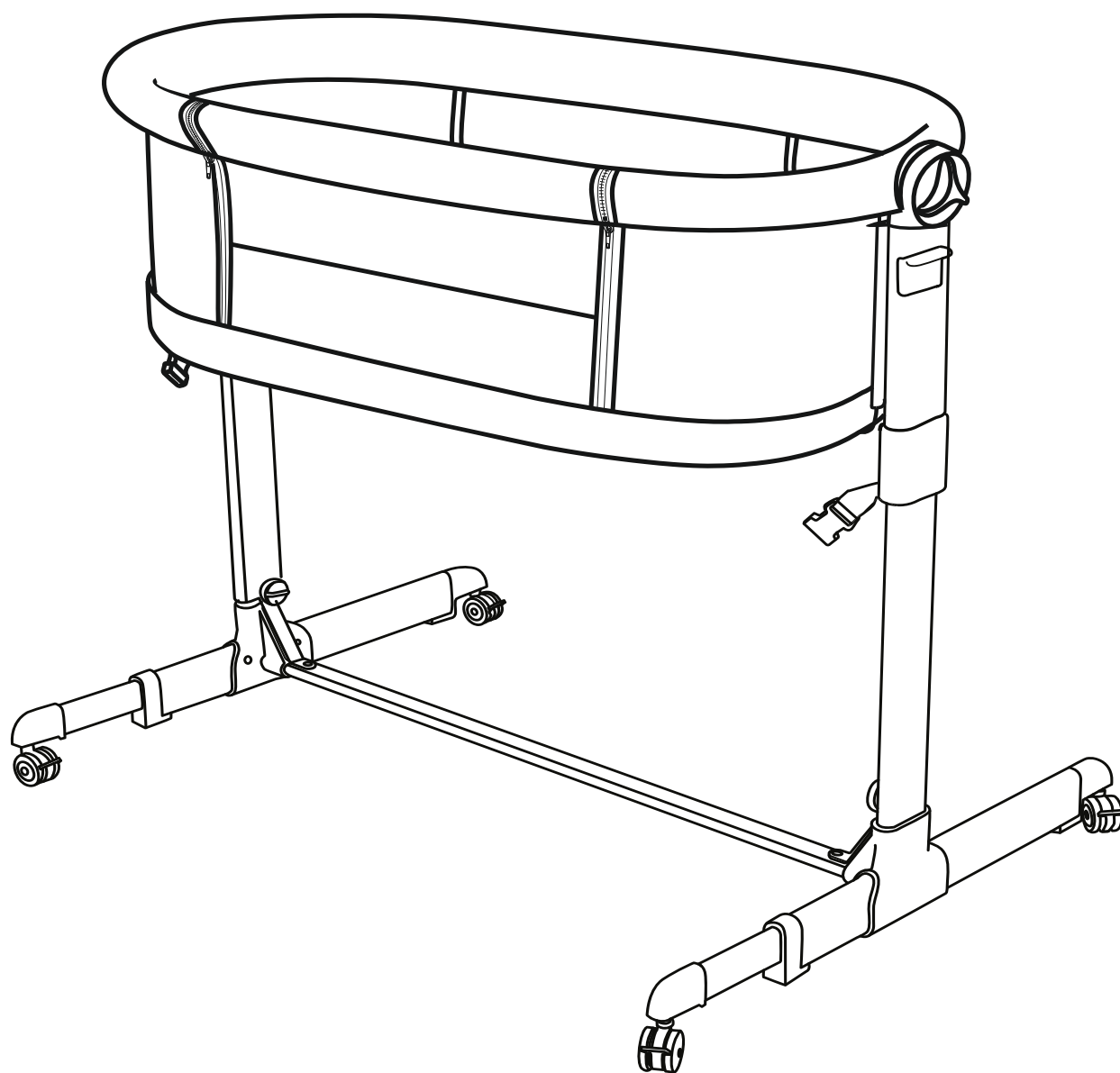

Поздравляем вас с покупкой BABYROX Кровати для новорожденных! Эта колыбель станет надёжным местом для спокойного сна вашего ребёнка. Она подходит для детей от рождения до шести месяцев, весом до 9 кг

Пожалуйста, прочитайте и следуйте всем инструкциям перед использованием.

ВАЖНО! Внимательно прочитайте инструкцию и следуйте указаниям. Пожалуйста, сохраняйте инструкцию.

ВНИМАНИЕ

- **ПЕРЕД НАЧАЛОМ ИСПОЛЬЗОВАНИЯ ИЗДЕЛИЯ ОБЯЗАТЕЛЬНО ОЗНАКОМЬТЕСЬ С НАСТОЯЩИМ РУКОВОДСТВОМ ПО ЭКСПЛУАТАЦИИ.**

- **Опасность падения!** Нельзя укладывать в колыбель ребёнка, который научился сидеть, становиться на колени, подниматься, или весит более 9 кг (при достижении возраста около 6 месяцев).

- **РАЗМЕЩЕНИЕ ДОПОЛНИТЕЛЬНЫХ ПРЕДМЕТОВ ВНУТРИ ИЗДЕЛИЯ МОЖЕТ ВЫЗВАТЬ РИСК УДУШЕНИЯ.**

- **НЕ РАЗМЕЩАЙТЕ ИЗДЕЛИЕ РЯДОМ С ДРУГИМИ ИЗДЕЛИЯМИ, КОТОРЫЕ МОГУТ ВЫЗВАТЬ РИСКИ УДУШЕНИЯ ИЛИ ЗАЩЕМЛЕНИЯ, НАПРИМЕР, ЗАВЯЗКИ, ШНУРЫ ДЛЯ ШТОР/ЗАНОВЕСОК И Т.Д.**

- **НЕ РАЗМЕЩАЙТЕ В ИЗДЕЛИИ БОЛЕЕ ОДНОГО МАТРАСА.**

- **НИКОГДА НЕ ОСТАВЛЯЙТЕ РЕБЕНКА БЕЗ ПРИСМОТРА В КРОВАТКЕ. В ЦЕЛЯХ БЕЗОПАСНОСТИ НИКОГДА НЕ ОСТАВЛЯЙТЕ РЕБЕНКА БЕЗ ПРИСМОТРА.**

- **РАЗМЕЩАЙТЕ ИЗДЕЛИЕ НА ГОРИЗОНТАЛЬНЫХ ПОВЕРХНОСТЯХ. ОПАСНО РАЗМЕЩАТЬ ИЗДЕЛИЕ НА ВОЗВЫШЕННЫХ ПОВЕРХНОСТЯХ, НАПРИМЕР, НА СТОЛЕ.**

- **ПРЕКРАТИТЕ ИСПОЛЬЗОВАНИЕ ИЗДЕЛИЯ В СЛУЧАЕ ПОЛОМКИ, ПОВРЕЖДЕНИЯ ИЛИ ОТСУТСТВИЯ КАКОЙ-ЛИБО ДЕТАЛИ.**

- **СБОРКА, МОНТАЖ И ДЕМОНТАЖ КРОВАТКИ ДОЛЖНЫ ПРОИЗВОДИТЬСЯ ТОЛЬКО ВЗРОСЛЫМИ.**

- **ПЕРЕД НАЧАЛОМ СБОРКИ УБЕДИТЕСЬ, ЧТО ИЗДЕЛИЕ И ВСЕ ЕГО ДЕТАЛИ НЕ ПОВРЕЖДЕНЫ ПРИ ТРАНСПОРТИРОВКЕ. ЕСЛИ КАКАЯ-ЛИБО ДЕТАЛЬ ПОВРЕЖДЕНА, ПРЕКРАТИТЕ ИСПОЛЬЗОВАНИЕ ИЗДЕЛИЯ И ХРАНИТЕ ЕГО В НЕДОСТУПНОМ ДЛЯ ДЕТЕЙ МЕСТЕ.**

- **УБЕДИТЕСЬ, ЧТО ПОЛЬЗОВАТЕЛИ ИЗДЕЛИЯ ОСВЕДОМЛЕННЫ О ПРАВИЛАХ ЭКСПЛУАТАЦИИ.**

- **НЕ РАЗМЕЩАЙТЕ КРОВАТКУ РЯДОМ СО СТЕНАМИ И ПРЕПЯТСТВИЯМИ, ЧТОБЫ ПРЕДОТВРАТИТЬ ОПАСНОСТЬ ЗАСТРЕВАНИЯ.**

- **НЕ ЗАНИМАЙТЕСЬ РЕГУЛИРОВКОЙ ИЗДЕЛИЯ, КОГДА РЕБЕНОК ВНУТРИ.**

- **НЕ ПЕРЕМЕЩАЙТЕ ИЗДЕЛИЕ, КОГДА РЕБЕНОК ВНУТРИ.**

- **НЕ ИСПОЛЬЗУЙТЕ ИЗДЕЛИЕ ДЛЯ БОЛЕЕ ОДНОГО РЕБЕНКА ОДНОВРЕМЕННО.**

- **НЕ ИСПОЛЬЗУЙТЕ РЕЖИМ КАЧАНИЯ, ЕСЛИ РЕБЕНОК ОСТАЕТСЯ БЕЗ ПРИСМОТРА.**

Данное изделие предназначено для детей в возрасте от 0 до 6 месяцев и весом до 9 кг. Прекратите использование изделие после того, как ребенок сможет сидеть, вставать на колени или подтягиваться.

Перед использованием в режиме «Прикроватное спальное место» (когда кроватка крепится к кровати) убедитесь, что изделие надёжно прикреплено и установлено.

Если изделие используется в режиме «Прикроватное спальное место» (когда кроватка крепится к кровати), прежде чем укладывать ребенка в кроватку, убедитесь, что крепежные ремни правильно застегнуты и натянуты. Изделие должно быть прикреплено к матрасу родителя, и между изделием и матрасом взрослого не должно быть зазоров.

НЕ ИСПОЛЬЗУЙТЕ кроватку без опорной рамы. Держите крепежные ремни в недоступном для детей месте.

Толщина несжатого матраса не должна превышать 40 мм. Верхняя поверхность несжатого матраса должна быть как минимум на 200 мм ниже верхней поверхности самой нижней стороны кроватки.

НЕ ИСПОЛЬЗУЙТЕ матрасы от сторонних производителей.

НИКОГДА не используйте водяной матрас с этим изделием. Неправильно подобранный матрас

может стать причиной смерти.

НЕ оставляйте внутри изделия какие-либо предметы, которые могут уменьшить его глубину.

Помните о риске возгорания от сигарет, открытого огня и других источников сильного тепла, таких как электрические обогреватели, газовое пламя и т. д., в непосредственной близости от кровати.

Изделие готово к использованию только тогда, когда задействованы все механизмы блокировки.

Перед использованием внимательно проверьте, чтобы они были задействованы.

Несоблюдение этих предупреждений и инструкций может привести к серьезной травме или смерти.

НИКОГДА не используйте кровать в наклонном положении.

НИКОГДА не используйте кровать в режиме «Прикроватное спальное место» без крепежных ремней, как показано на рисунке. Неиспользование этой крепежной системы может привести к серьезной травме или смерти ребенка. Убедитесь, что все ремни закреплены и затянуты. Проверяйте ремни перед каждым использованием.

ОПАСНОСТЬ УДУШЕНИЯ: выбросьте все упаковочные материалы сразу после открытия. Пластиковые пакеты и обвязки могут стать причиной удушья или застревания.

ОПАСНОСТЬ ПАДЕНИЯ: чтобы предотвратить падение, не используйте это изделие, когда ребенок начинает подниматься на четвереньках или достигает рекомендованного производителем максимального веса в 9 кг, в зависимости от того, что наступит раньше.

ВНИМАНИЕ!

ОПАСНОСТЬ УДУШЕНИЯ:

- в промежутках между дополнительной обивкой и боковой частью кровати, а также
- на мягком матрасе.

Используйте только матрас, предоставленный производителем. **НИКОГДА** не добавляйте дополнительные подушки, одеяла или другие матрасы.

Чтобы снизить риск **СВДС**, педиатры рекомендуют укладывать здорового ребенка на спину, если только ваш врач не посоветовал иное.

Кровать предназначена для использования в качестве спального места для ребенка до тех пор, пока он или она не начнет подниматься на четвереньках или примерно до 6-месячного возраста, после чего необходимо подобрать другое спальное место для ребенка.

ОПАСНОСТЬ УДУШЕНИЯ/ЗАЩЕМЛЕНИЯ: Верхний край опускающейся перекладины должен находиться ниже верхней части матраса для взрослых, когда кровать используется в качестве прикроватного спального места. Уровень матраса кровати должен быть минимум на 12 см ниже верхнего края опускающейся перекладины. **НИКОГДА** не поднимайте уровень матраса кровати.

Матрас кровати взрослого должен быть выровнен по высоте опускающейся перекладины в самом нижнем положении или выше него.

НИКОГДА не используйте пластиковые транспортировочные пакеты или пластиковые пленки в качестве чехлов для матрасов, если такие материалы не предназначены для этой цели. Они могут вызвать удушье.

При использовании кровати в качестве прикроватного спального места убедитесь, что все ремни закреплены и затянуты. Периодически подтягивайте ремни.

ВНИМАНИЕ!

ОПАСНОСТЬ ЗАСТРЕВАНИЯ – ДЛЯ ПРЕДОТВРАЩЕНИЯ СМЕРТИ ОТ ЗАСТРЕВАНИЯ, КРОВАТКА ДОЛЖНА БЫТЬ НАДЕЖНО ПРИКРЕПЛЕНА К КРОВАТИ ВЗРОСЛОГО С ПОМОЩЬЮ КРЕПЕЖНОЙ СИСТЕМЫ.

Между нижней стороной кровати и матрасом кровати взрослого не должно быть зазора.

Перед каждым использованием проверяйте надежность крепежной системы, потянув кровать в сторону от кровати взрослого.

НЕ используйте изделие, если между кроваткой и кроватью взрослого имеется зазор.

НЕ заполняйте зазор подушками, одеялами или другими предметами, которые могут вызвать опасность удушья.

ВСЕГДА читайте и следуйте инструкциям по сборке для каждого режима использования изделия (прикроватное спальное место, люлька, игровая площадка).

ВСЕГДА используйте **ВСЕ** необходимые детали для каждого режима использования. Найдите в руководстве по эксплуатации список необходимых деталей. Периодически проверяйте изделие на наличие незакрепленных, поврежденных или отсутствующих деталей.

В режиме «Прикроватное спальное место» всегда используйте крепежные ремни.

НИКОГДА не используйте данное изделие при наличии незакрепленных или отсутствующих крепежных деталей, слабых соединений, поврежденных деталей или тканей. Проверяйте перед сборкой и периодически во время использования.

НЕ производите замену деталей самостоятельно.

Все монтажные детали должны быть всегда правильно затянуты. Следите за тем, чтобы винты были надежно закреплены, так как существует риск защемления частей тела или одежды ребенка (например, веревочки, бусы, ленты для пустышек и т. д.).

Соберите изделие согласно инструкции производителя для **ЛЮБОГО** режима использования, включая режимы «Прикроватное спальное место» и «Люлька».

ПРЕДУПРЕЖДЕНИЕ: во избежание опасности зацепления шеи ребенка за верхнюю направляющую сбоку, расположенную рядом с кроватью взрослого, верхняя направляющая не должна быть выше матраса кровати взрослого.

СЛЕДИТЕ ЗА ТЕМ, ЧТОБЫ постельное белье с кровати взрослого никогда не оказывалось в пределах кроватки.

ОПАСНО! Всегда полностью поднимайте бортик, если он не прикреплен к кровати взрослого.

ОПАСНО! НИКОГДА не оставляйте ребенка в изделии без **ВЕРХНЕЙ ПОПЕРЕЧИНЫ**, установленной в крайнем верхнем положении, если только она не прикреплена надежно к кровати взрослого.

Чтобы предотвратить опасность удушья в результате застревания, кроватка должна быть надлежащим образом прикреплена к кровати взрослого с помощью крепежной системы.

Если не использовать крепежную систему, кроватка может отсоединиться от кровати взрослого, что может привести к выпадению ребенка из нее.

Используйте только ту крепежную систему, которая продается в комплекте с этой кроваткой, не используйте сторонние крепежные системы.

ОПАСНОСТЬ УДУШЕНИЯ: во избежание риска удушья ребенка крепежная система всегда должна находиться вдали от кроватки и за ее пределами.

НЕ размещайте изделие возле окна, где шнуры жалюзи или портьер могут задушить ребенка. Держите кроватку вдали от печей, обогревателей, костров и других источников возгорания.

НЕ позволяйте детям забираться на изделие или играть под ним в любой конфигурации. Маленьким детям не следует позволять играть без присмотра рядом с кроваткой.

ОПАСНОСТЬ ПАДЕНИЯ: прежде чем начинать какие-либо регулировки, достаньте ребенка из кроватки.

Всегда проверяйте, чтобы все верхние и нижние направляющие были надежно зафиксированы во всех конфигурациях, прежде чем помещать ребенка внутрь изделия.

Чтобы предотвратить серьезные или смертельные травмы в результате падения, всегда держите ребенка в пределах вытянутой руки.

НИКОГДА не оставляйте ребенка без присмотра. Кроватка должна быть надежно зафиксирована, когда ребенок остается без присмотра.

Веревки могут стать причиной удушья! **НИКОГДА** не размещайте на шее ребенка предметы с веревкой, например, шнурки для капюшона или шнурки для соски. **НИКОГДА** не подвешивайте веревки над изделием и не прикрепляйте веревки к игрушкам.

Кроватка предназначена для использования только с кроватями взрослого, высота которых составляет 56,5–68,5 см от пола до верха матраса кровати взрослого.

КОМПЛЕКТ ПОСТАВКИ:

Поставляется в не собранном виде:
Верхняя рама, подкладка и матрас со съемным чехлом x1



Панель подножки x2



Средняя опорная рама



Боковая опорная ножка x2

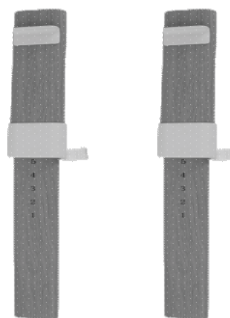

Сумка для транспортировки x1



Крепежный ремень x2



Нижняя поперечина x1



Болт и шестигранный ключ



20 мм x2 шт.

Не рекомендуется использовать какие-либо аксессуары с данной кроватью.

ИНСТРУКЦИЯ ПО СБОРКЕ/ЭКСПЛУАТАЦИИ ПО СБОРКЕ КАРКАСА И ПОДКЛАДКИ ДЛЯ КРОВАТКИ

1a) Поместите люльку (верхнюю раму и подкладку) лицевой стороной вниз на мягкую чистую поверхность.



2a) Вставьте боковую опорную ножку в верхнюю раму, пока не услышите щелчок.

2b) Повторите то же самое для другой боковой опорной ножки.

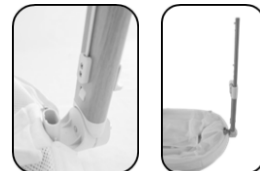

3a) Прижмите панель подножки к боковой опоре, пока не услышите щелчок.

3b) Повторите то же самое для панели подножки.



4a) Вставьте нижнюю поперечину в пластиковый разъем на боковой опоре.

4b) Повторите действия для другой стороны.



5a) Выровняйте кронштейн с отверстием для болта и вставьте болт диаметром 20 мм. Затяните шестигранным ключом. Повторите для другой стороны.



6a) Вставьте средние направляющие в раму до щелчка.

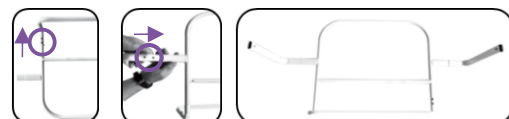

7a) Вставьте концы средней рамы во внутренние отверстия верхней рамы. Протолкните внутрь, чтобы закрепить.

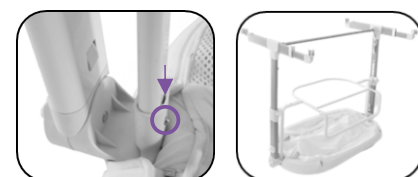

8a) Поставьте кровать вертикально. Соедините липучки на подкладке и на средней опорной раме.



9a) Собранный изделие должно быть таким, как показано на рисунке.



ВНИМАНИЕ!

Используйте только матрас, поставляемый в комплекте с этой кроваткой, не добавляйте к ней второй матрас, т.к. существует опасность удушья.

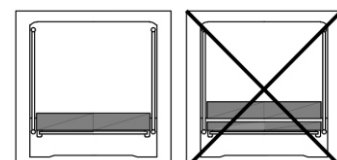

ДЛЯ БЛОКИРОВКИ КОЛЕСИКОВ

- 1a) Нажмите кнопку блокировки, чтобы зафиксировать колесики на месте.
- 2a) Поднимите фиксатор, чтобы разблокировать колесики.

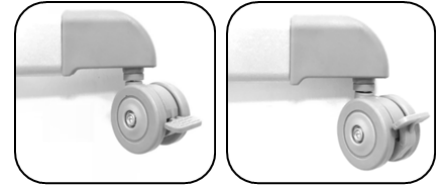

ДЛЯ РЕГУЛИРОВКИ ВЫСОТЫ КРОВАТКИ

- 1a) Существует 5 вариантов регулировки высоты.
- 2a) Чтобы отрегулировать высоту, потяните кнопку вверх.
- 2b) Повторите эти действия с противоположной стороны.



ВНИМАНИЕ!

После регулировки высоты убедитесь, что боковые стороны кровати находятся на одной высоте!
Установка с наклоном небезопасна!



ДЛЯ ВКЛЮЧЕНИЯ РЕЖИМА КАЧАНИЯ

- 1a) Нажмите и поверните по часовой стрелке, следуя стрелке на кнопке с обеих сторон кровати, чтобы разблокировать режим качания.
- 1b) Поворачивайте по часовой стрелке, чтобы заблокировать люльку, пока ребенок спит.

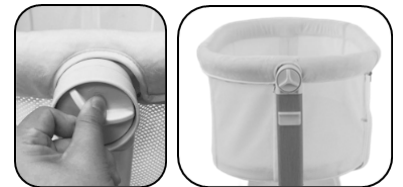

ВНИМАНИЕ!

- a) НЕ ИСПОЛЬЗУЙТЕ РЕЖИМ КАЧАНИЯ, ЕСЛИ РЕБЕНОК ОСТАВЛЕН БЕЗ ПРИСМОТРА.
- b) МАКСИМАЛЬНЫЙ НАКЛОН 10°. РЕБЕНОК МОЖЕТ ПОЛУЧИТЬ ТРАВМУ, ЕСЛИ АМПЛИТУДА КАЧАНИЯ ЧРЕЗМЕРНАЯ И МОЖЕТ ПРЕДСТАВЛЯТЬ РИСК ДЛЯ ДРУГИХ ДЕТЕЙ.
- c) РАСПОЛОЖИТЕ КРОВАТКУ В МЕСТАХ, ГДЕ НЕТ РИСКА УДАРА ПРИ РАСКАЧИВАНИИ.
- d) ИЗДЕЛИЕ ДОЛЖНО БЫТЬ РАЗМЕЩЕНО НА ГОРИЗОНТАЛЬНЫХ ПОВЕРХНОСТЯХ. НЕРОВНЫЕ ПОВЕРХНОСТИ МОГУТ ВЫЗВАТЬ НЕУСТОЙЧИВОСТЬ ИЗДЕЛИЯ.

ПОРЯДОК ТРАНСФОРМАЦИИ КРОВАТКИ В ПРИКРОВАТНОЕ СПАЛЬНОЕ МЕСТО:

- 1a) Раскройте переднюю панель с обеих сторон.



- 2a) Сдвиньте рычаг назад и поднимите с обеих сторон.



- 3a) Снимите трубку и опустите переднюю панель вниз.
- 3b) Закрепите эластичными крючками на нижней раме.

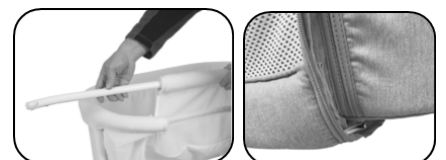

4a) Прикрепите крепежные ремни к боковой опорной раме.



5a) Придвиньте спальное место вплотную к кровати родителей и проверьте высоту спального места по сравнению с матрасом на кровати.



5b) Боковая опора кроватки всегда должна располагаться рядом с матрасом родителя, а матрас всегда должен быть на 2 см выше высоты боковой опоры для удержания кроватки.

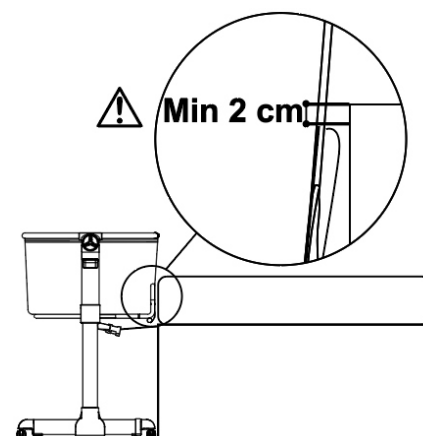

5a) Чтобы прикрепить кроватку к кровати взрослого в режиме совместного сна, используйте прилагаемую пару крепежных ремней, входящих в комплект поставки.

5b) Затяните петлю, крепко потянув за ремни.

5c) Отрегулируйте ремни отдельно, пока спальное место не будет плотно прилегать к матрасу родителя.

5d) Держите излишки ремней между матрасом и основанием кровати взрослых.

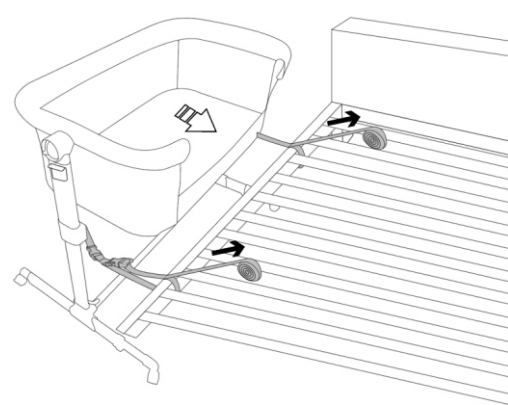
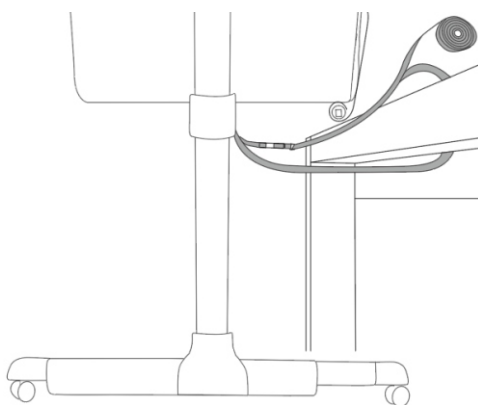
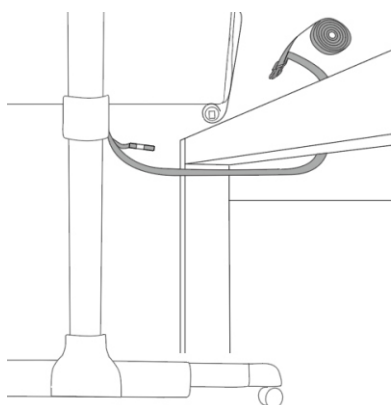

ВНИМАНИЕ!

a) ВО ИЗБЕЖАНИЕ ОПАСНОСТИ УДУШЕНИЯ ИЗ-ЗА ЗАСТРЕВАНИЯ, КРОВАТКА ДОЛЖНА БЫТЬ НАДЕЖНО ПРИКРЕПЛЕНА К КРОВАТИ ВЗРОСЛОГО С ПОМОЩЬЮ КРЕПЕЖНОЙ СИСТЕМЫ.

b) НЕИСПОЛЬЗОВАНИЕ ЭТОЙ КРЕПЕЖНОЙ СИСТЕМЫ МОЖЕТ ПРИВЕСТИ К ОТСОЕДИНЕНИЮ КРОВАТКИ ОТ КРОВАТИ ВЗРОСЛОГО, В РЕЗУЛЬТАТЕ ЧЕГО РЕБЕНОК МОЖЕТ ВЫПАСТЬ ИЗ КРОВАТКИ

c) ИСПОЛЬЗУЙТЕ ТОЛЬКО КРЕПЕЖНУЮ СИСТЕМУ, ПОСТАВЛЯЕМУЮ С ЭТОЙ КРОВАТКОЙ, НЕ ИСПОЛЬЗУЙТЕ СТОРОННИЕ КРЕПЕЖНЫЕ СИСТЕМЫ.

ВНИМАНИЕ!

Перед каждым использованием всегда проверяйте, чтобы между матрасом родителя и боковой стороной кроватки не было зазора.

- При наличии зазоров затяните ремни в соответствии с правилами безопасного использования.
- Использование изделия разрешено только с прямоугольными кроватями и/или матрасами, использование изделия с круглым матрасом и/или водяной кроватью не допускается
- Когда изделие используется в режиме прикроватного спального места, его всегда следует устанавливать на длинной стороне кровати, не прикрепляйте изделие к спинке или нижней части кровати

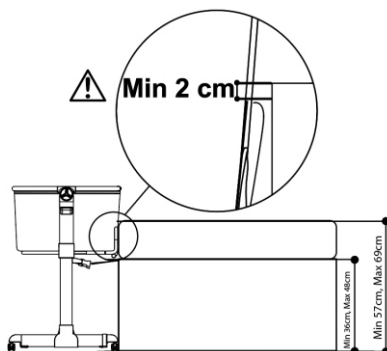

ПРИЕМЛЕМЫЙ КАРКАС КРОВАТИ

A

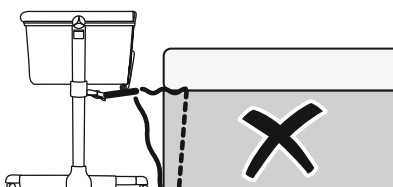
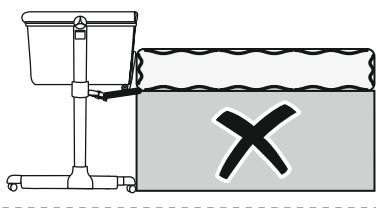
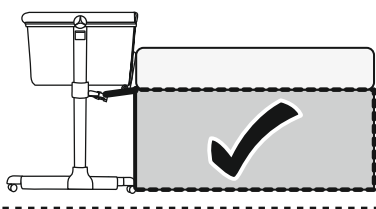
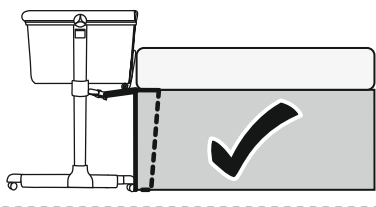
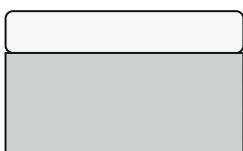

B

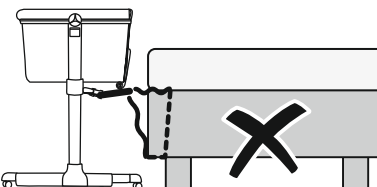
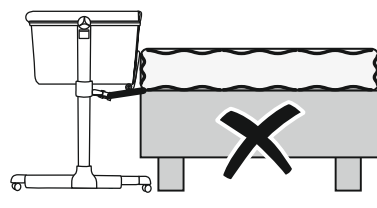
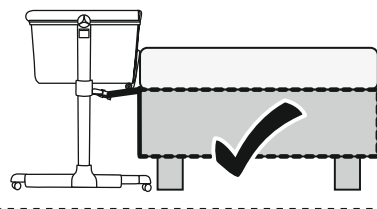
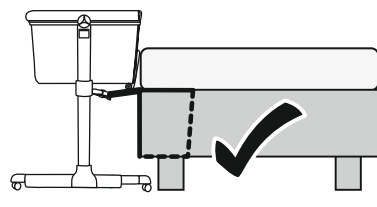
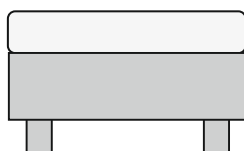

C

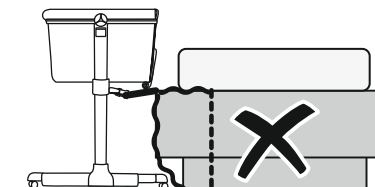
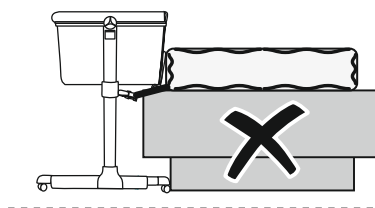
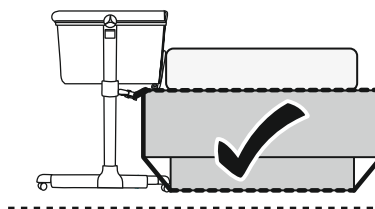
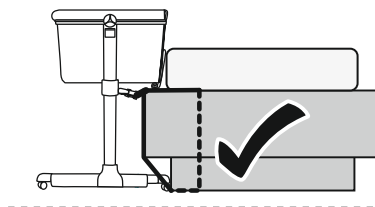
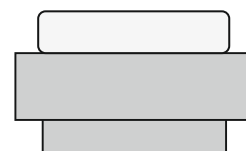

ПРАВИЛА УХОДА ЗА КРОВАТКОЙ

Очистка

Данное изделие было спроектировано и разработано с учетом безопасности, комфорта и функциональности. Пожалуйста, внимательно прочитайте данное руководство по эксплуатации перед использованием изделия и сохраните его в надежном месте для использования в будущем. Чтобы обеспечить длительный срок службы вашей кровати, не используйте растворители, абразивы или агрессивные чистящие средства. После каждой стирки проверяйте прочность ткани и швов. При стирке ткани внимательно соблюдайте инструкции, указанные на этикетке (перечислены ниже).



РУЧНАЯ СТИРКА В ХОЛОДНОЙ ВОДЕ



НЕ ОТБЕЛИВАТЬ

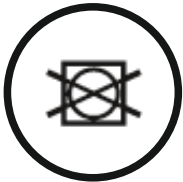

НЕ СУШИТЬ В СУШИЛЬНОЙ МАШИНЕ

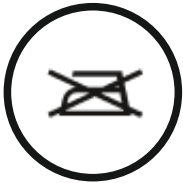

НЕ ГЛАДИТЬ

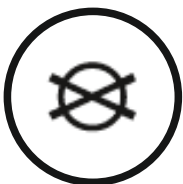

НЕ ПОДВЕРГАТЬ ХИМИЧЕСКОЙ ЧИСТКЕ

Техническое обслуживание

Регулярно проверяйте изделие на затяжку винтов, гаек и других крепежных деталей — при необходимости затяните их или произведите замену. Кровать и матрас имеют прочный тканевый чехол, который можно полностью снять и стирать. Снятие ткани должен производить только взрослый. Регулярно проверяйте состояние изделия и наличие возможных повреждений. В случае повреждения не используйте и храните в недоступном для детей месте. Чтобы обеспечить безопасность при использовании кровати, немедленно ремонтируйте поврежденные или сломанные детали.

BABYRÖX